

Outdoor Fitness KEBNE[©] - Nola

Module 4 - Design by Kauppi & Kauppi

VISUELE KENMERKEN

- Trendsetend design van Johan en Nina Kauppi®
- Buiten fitness toestel geschikt voor low impact training, kracht oefeningen, stretching en plezier
- Beschikbaar in de kleuren antraciet RAL7016, verkeersgeel RAL 1023 of oxiderood RAL 3009 poedercoating of RAL kleur naar keuze
- Winnaar van diverse designprijzen zoals IF-Award en German Design Golden Award 2018

BESCHIKBARE KLEUREN

- RAL7016 Antraciet
- RAL 1023 Verkeersgeel
- RAL 3009 Oxiderood
- Alle andere RAL kleuren mits supplement

MATERIAAL

Elektrolytisch verzinkte stalen buizen - Diameter 38mm - Dikte 2,5mm - Afgewerkt met buitenbestendige polyester poedercoating - Voorzien van platform in Accoya® hout - Vast te verankeren op fundering

INSTALLATIE

Dient ter plaatse te worden geassembleerd - Wordt verankerd op een fundering gelijk met het maaiveld of mits verlengstuk onder het maaiveld (20cm) om dempende laag (zand, houtschors, ...) te voorzien - Montageinstructies voorzien bij levering

TECHNISCHE EIGENSCHAPPEN

- Strak vormgegeven outdoor fitness bestaande uit 5 modules
- Gemaakt uit elektrolytisch verzinkt en gepoedercoat staal en Accoya® hout
- Vast te verankeren op fundering

AFMETINGEN

- L 210 x B 140 x H 90 cm

GEWICHT

- 75 kg

OPTIONEEL

- Informatiebord met paal



Outdoor Fitness KEBNE[©] - Nola

Module 4 - Design by Kauppi & Kauppi

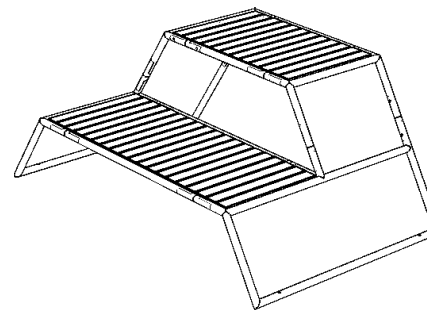
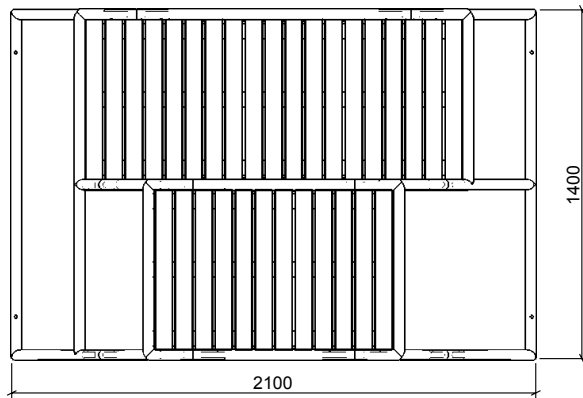
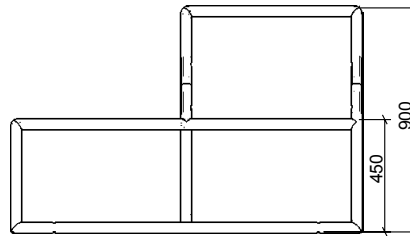
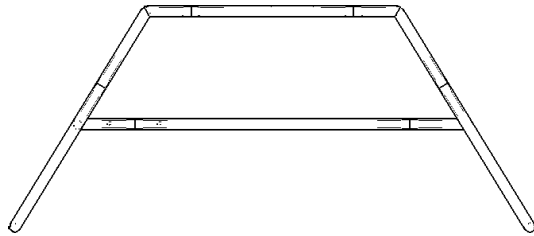

Outdoor Fitness KEBNE[©] - Nola

Module 4 - Design by Kauppi & Kauppi

1. Voor verankering op aangepaste verharde ondergrond (bv. houten vlonder of valdempende bodem)

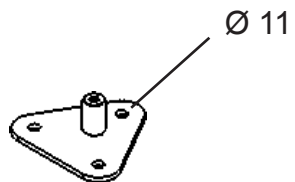
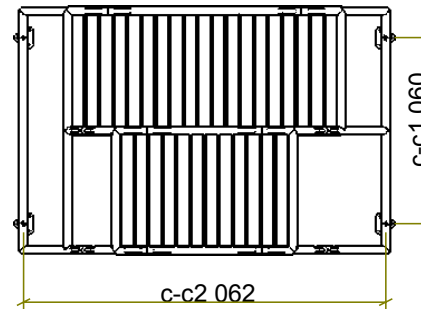
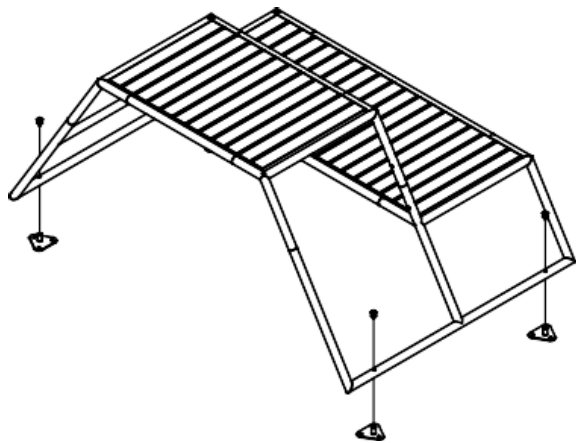

Ø 11 mm geschikt voor M10 bevestigingsmateriaal

Outdoor Fitness KEBNE[©] - Nola

Module 4 - Design by Kauppi & Kauppi

2. Voor verankering op betonnen ondergrond 20 cm onder het maaiveld (20 cm op te vullen met houtschors of zand)

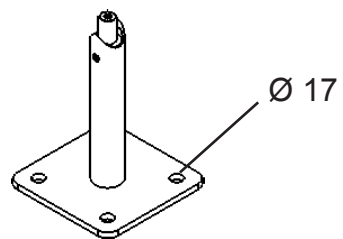
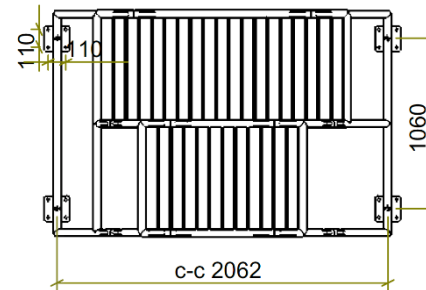
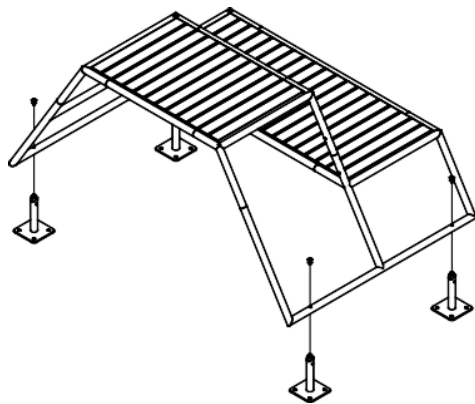

$\varnothing 17$ mm geschikt voor M12 tot M16 bevestigingsmateriaal